

# STANDARD WORK STATIONS

## STANDART İŞ İSTASYONLARI СТАНДАРТНЫЕ РАБОЧИЕ СТАНЦИИ

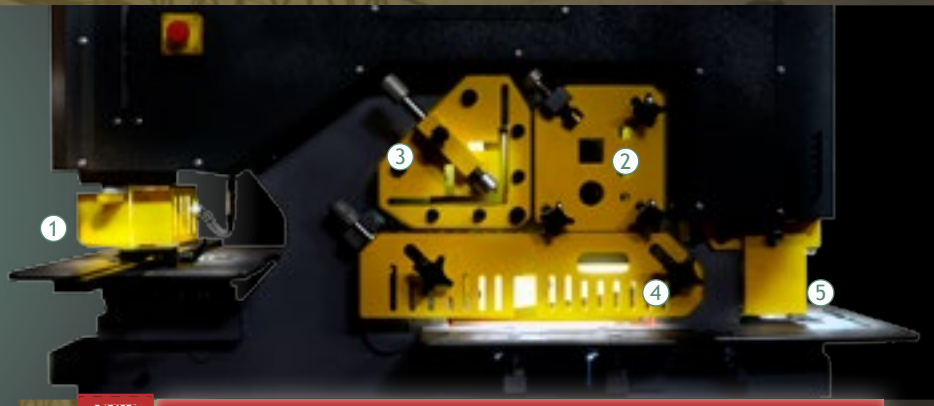

NEW  
YENİ  
POVA

Led Lighting / Led Aydınlatma / светодиодная подсветка

### 1 DELİK ZIMBASI



Makinenin zımba kısmında çap \*30'dan (10 mm kalınlık) çap \*57 mm (22 mm kalınlıkta) çok temiz delik delme ve zımbalama işlemleri yapılır. Zımbası ve matrisi kolay değiştirilebilir. Özel zımbalar çok kısa sürede firmamızdan temin edilebilir.

### 2 DOLU MALZEME MAKASI

Makinenin bu bölümünde \*25 mm'den \*55 mm'ye kadar dolu kare, çap \*30 mm'den çap \*65 mm'ye kadar dolu yuvarlak malzemeler çok hızlı bir şekilde kesilebilir. Bıçaklar değiştirilerek U-I ve T profillerde kesilebilir. Özel bıçaklar firmamızdan temin edilebilir.

### 3 KÖŞEBENT KESME MAKASI

Burada özel bıçaklar sayesinde çeşitli ebatlarda köşebentleri 90° - 45° kesebilirsiniz.

### 4 SAC MAKASI

Çok çeşitli gündelik sac kesme işlemlerinizi burada uzun bıçak sayesinde hızlı yapabilirsiniz.

### 5 KÖŞE KESME VE ÇENTİK AÇMA

Makina ile gelen dikdörtgen çentik kalıbı ile köşe açma ve çentik işlemlerinizi çok temiz şekilde yapabilirsiniz. Özel çentik işleri için gereken kalıplar firmamızdan temin edilebilir.

### 1 PUNCHING



The machine punches from \*30 mm diameters (10 mm thickness) to \*57 mm diameters (22 mm thickness) very efficiently. Punches and dies are easily changed. We provide special punches at short notice.

### 2 STEEL BAR SHEARING

With this part of machine, squares from \*25 mm to \*55 mm and rounds from \*30 mm diameters to \*65 mm diameters can be cut very fast. By changing the blades you can also cut U-I or T sections. We provide special blades.

### 3 ANGLE SHEAR

Here with the help of special blades you can cut several types of 90° -45° angle sections efficiently.

### 4 SHEET METAL SHEAR

With the long blade, you can do your daily sheet metal cutting works very fast.

### 5 NOTCHING

The machine comes with a rectangular notching tool which you can use for your notching works. We provide special notching tools for your notching works.



1 Zımbalama istasyonu  
Punching station  
Пробивка отверстий

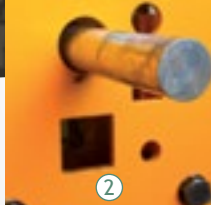

2 Yuvarlak mil kesme istasyonu  
Round solid bar cutting station  
Rezka круглого прутка



2 Kare dolu profil kesme istasyonu  
Square solid bar cutting station  
Rezka квадратного прутка

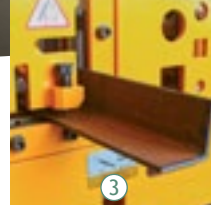

3 Köşebent kesme istasyonu  
Angle cutting station  
Rezka уголка

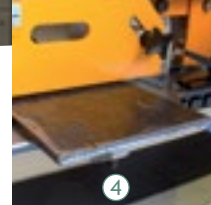

4 Lama kesme istasyonu  
Flat Bar cutting Station  
Rezka листа



5 U çentik açma istasyonu  
U-notching station  
Высечка

### 1 ПРОБИВКА ОТВЕРСТИЙ



Машина пробивает от \*30 мм диаметр (10 мм толщина) до \*57 мм диаметр (22 мм толщина). Пуансон и матрица легко меняются. Мы предоставляем специальные инструменты в кратчайшие сроки.

### 2 НОЖНИЦЫ ДЛЯ РУБКИ КРУГЛОГО И КВАДРАТНОГО ПРУТКА

В этой части машины можно быстро отрезать квадратный пруток от 25\*мм до 55\* мм и круглый пруток от 30\*мм до 65\* мм. Заменяя ножи вы можете также отрезать U-I- T профиль. Специальные ножи доступны по запросу.

### 3 НОЖНИЦЫ ДЛЯ УГОЛКА

Здесь с помощью специальных z-образных ножей вы можете эффективно резать некоторые профили под углом 90° и 45° .

### 4 ГИЛЬОТИННЫЕ НОЖНИЦЫ

Вы можете ежедневно очень легко выполнять работу по резке листового металла

### 5 ВЫСЕЧНЫЕ НОЖНИЦЫ

Машина поставляется с прямоугольным высечным инструментом, который вы можете использовать для общего применения. Специальный v-образный инструмент доступен по запросу

HKM Modellerinde çap 38 mm kadar standart olarak zımbalama yapılabilir.

(\* Makina modeline göre zımba çapı, malzeme çapı ve kalınlık değişkenlik göstermektedir. (Bkz. Kapasite cetveli)

On HKM Models It can be punched up to 38 mm diameter as standard.

(\* Punch dia. might differs according to the machinery model, material diameter and thickness. (See Capacity Table)

HKM может пробивать диаметр до 38мм (\* Диаметр пробивки, толщина материала могут быть изменены в зависимости от модели (смотри таблицу)



Açılı köşebent kesme  
Angle section (45°) cutting  
Rezka уголка под углом



Merkezi yağlama pompası  
Central Lubrication Pump  
Насос для смазки



Elektrikli arka dayama (Çift pistonla standart)  
Electrical back gauge (Standard in double pistons)



Led aydınlatma  
Led lighting  
светодиодная подсветка

Электронный задний упор для настройки размера резки (стандартно для 2-х поршневых)



1 GENİŞ DELİK ZIMBASI  Makinanın zımba kısmında opsiyonel olarak çap \*38'den (8mm kalınlık) çap \*125 mm (5 mm kalınlıkta) çok temiz delik delme ve zımbalama işlemleri yapılır. Zımbası ve matrisi kolay değiştirilebilir. Tüm zımba çeşitleri çok kısa sürede firmamızdan temin edilebilir.

2 DEVE SIRTİ APARATI İstenilen şekil ve boyutta IPN, UPN zımbalamaları kolayca yapılabilir. Zımbası ve matrisi kolay değiştirilebilir.

3 PROFİL KESME BİÇAKLARI Makinanın bu bölümünde dolu yuvarlak ve kare bıçaklar değiştirilerek UPN, IPN ve TPN kesilebilir. Özel bıçaklar firmamızdan temin edilebilir.

4 ÖZEL V ÇENTİK AÇMA Makinanın dikdörtgen çentik kalıbı istasyonuna opsiyonel V çentik açma kalıbı adaptasyonu ile çok temiz şekilde 90° V çentik açabilirsiniz. Özel çentik işleri için gereken kalıplar firmamızdan temin edilebilir.

5 ABKANT KALIBI Makinanın zımbalama veya çentik açma istasyonuna (modellere göre değişik istasyona takılmaktadır) opsiyonel abkant kalıbı adaptasyonu ile gündelik çeşitli saç bükme işlemlerinizi çok kolay şekilde yapabilirsiniz. Gereken kalıplar firmamızdan temin edilebilir (HKM 60 modelinde abkant kalıbı 5 numaralı istasyona takılır.)

(\* Makina modeline göre zımba çapı, malzeme çapı ve kalınlık değişkenlik göstermektedir. (Bkz. Kapasite cetveli)

1 LARGE HOLE PUNCHING  The machine optionally punches from \*38 mm diameters (8 mm thickness) to \*125mm diameters (5 mm thickness) very efficiently. Punches and dies are easily changed. We provide all kinds of punches at short notice.

2 SECTION PUNCHING You can punch IPN, UPN, bar bending and angle sections in desired shape and size. Punches and dies are easily changed.

3 SECTION BLADES In this part of the machine you can cut UPN, IPN and TPN by changing blades. We provide special blades.

4 SPECIAL V-NOTCHING TOOL Optionally, by adding special V-notching tool to rectangular notching tool station you can notch 90° V notches very efficiently. We provide tools for special notching works.

5 PRESS BRAKE TOOL Optionally, by adding press brake on punching station you can do your daily sheet bending works very easily. We provide necessary tools. (In HKM 60 model press brake is added on no. 5 station)

(\*Punching diameter, material diameter and thickness can change according to machine models. (see also Capacity Table)

1 ПРОБИВКА ОТВЕРСТИЙ  Дополнительно инструмент для пробивки от \*38мм диаметр (8мм толщина) до \*125 мм диаметр (5мм толщина). Пуансон и матрица легко меняются. Любые виды инструмента по вашему запросу.

2 ПРОБИВКА ПРОФИЛЯ Вы можете пробивать IPN/UPN уголок любыми формами отверстий. Набор легко меняется.

3 РЕЗКА ПРОФИЛЯ В этой части вы можете резать IPN/ UPN /TPN профиль меняя ножи. Ножи по заказу..

4 СПЕЦИАЛЬНЫЙ V - ОБРАЗНЫЙ ИНСТРУМЕНТ Дополнительно можно заказать ножи для высечки под углом 90. Также любой спец инструмент по заказу.

5 ГИБОЧНЫЙ ИНСТРУМЕНТ Дополнительно, добавив на станцию пробивки гибочный модуль вы можете легко делать ежедневную работу по гибке листа. Мы обеспечим необходимый инструмент В модели HKM 60 гибочный инструмент устанавливается в позиции № 5

(\* Диаметр пробивки, толщина материала могут быть изменены в зависимости от модели (смотри таблицу)



## OPSIYONEL İŞ İSTASYONLARI ДОПОЛНИТЕЛЬНЫЕ РАБОЧИЕ СТАНЦИИ



GDDA Set ölçüleri:  
31-38 mm | 39-57 mm  
58-85 mm | 86-110 mm

LARGE HOLE PUNCHING TOOL  
set sizes:  
31-38 mm | 39-57 mm  
58-85 mm | 86-110 mm

ИНСТРУМЕНТ ДЛЯ ПРОБИВКИ  
БОЛЬШИХ ОТВЕРСТИЙ  
набор размеров:  
31-38 мм | 39-57 мм  
58-85 мм | 86-110 мм

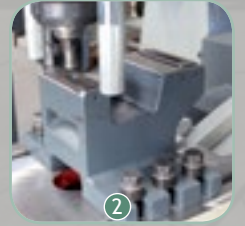

IPN/UPN ve Köşebent delme kalıbı  
IPN/UPN and angle punching tool  
Приспособление для пробивки  
IPN/UPN уголка



IPN/UPN kesme bıçağı  
IPN/UPN cutting blade  
Ножи для резки IPN/UPN  
профиля



90° V köşe çıkartma kalıbı  
90° V angle cutting tool  
Высечка V образная



Abkant kalıbı  
Press brake tool  
Приспособление для  
гибки листа



IPN şekilli zımba  
IPN punching tool  
Приспособление  
пробивки IPN отверстий

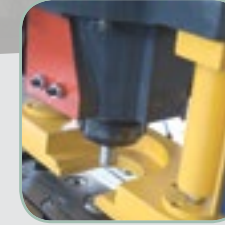

Hidrolik sıyrıcı sistemi  
Hydraulic stripper  
Гидравлический  
съемник



Lama radyus açma kalıbı  
Flat bar radius tool  
Комплект инструмента для  
радиусной пробивки  
сложных форм



Panjur kalıbı  
Louvre punching tool  
Пробивка жалюзи



Panjur numunesi  
Louvre Sample  
Пробивка жалюзи



Several kinds of punches and dies  
Çeşitli şekillerdeki zımba ve matrisler  
Некоторые пуансоны и матрицы







## TEKNİK ÖZELLİKLER VE STANDART DONANIM

- 1 Ayarlanabilir piston kurs mesafesi ile daha seri iş imkanı
- 2 Merkezi yağlama sistemi
- 3 Aynı gövde üzerinde 4 ayrı iş istasyonu:
  - 3.1 Ø22 mm zimba ve matris ve standart delik delme aparatları
  - 3.2 Dolu yuvarlak ve dolu kare malzeme kesme bıçak takımı
  - 3.3 Köşebent kesme bıçak takımı
  - 3.4 Lama ve sac kesme bıçak takımı
- 4 Her çalışma istasyonunda led aydınlatma



Hydraulic Steelworker - With Single Piston

# HKM 40

Hidrolik Kombine Makas - Tek Pistonlu Model

Гидравлические пресс-ножницы - с одним поршнем



## TECHNICAL SPECIFICATIONS AND STANDARD ACCESSORIES

- 1 More productivity with adjustable piston stroke distance
- 2 Central lubrication system
- 3 Four individual workstation on the machine:
  - 3.1 Ø22 mm punch and die and standard punching tools
  - 3.2 Steel solid round and square bar cutting blade set
  - 3.3 Angle cutting blade set
  - 3.4 Sheet metal cutting shear
- 4 Led lights on all work stations



## ТЕХНИЧЕСКИЕ ХАРАКТЕРИСТИКИ И СТАНДАРТНАЯ КОМПЛЕКТАЦИЯ

- 1 Большая производительность с возможностью регулировки хода поршня
- 2 Центральная система смазки
- 3 4 рабочих станции:
  - 3.1 3.1 - Ø22 мм пуансона и матрица стандартный пробивной инструмент
  - 3.2 Комплект ножей для резки круглого и квадратного прутка
  - 3.3 Комплект ножей для резки уголка
  - 3.4 Комплект ножей для резки листа
- 4 Светодиодная подсветка на всех рабочих местах



## HKM 40

Tek pistonlu, 4 iş istasyonlu model.  
Bu modelde çentik açma istasyonu YOKTUR!

Single piston, 4 work stations.  
Without notching station

1 поршень, 4 рабочих станции. Без модуля высечки

Çalışma / Ayar butonu  
Working / Adjustment button  
кнопка хода

Zımbalama / Kesme butonu  
Punch / Cutting button  
кнопка резки

•Teknik bilgilerde önceden haber vermeden değişiklik yapılabilir.  
•All technical specifications are subject to change without notice.  
•Все технические характеристики могут быть изменены без уведомления.





## TEKNİK ÖZELLİKLER VE STANDART DONANIM

- 1 Ayarlanabilir piston kurs mesafesi ile daha seri iş imkanı
- 2 Merkezi yağlama sistemi
- 3 Aynı gövde üzerinde 5 ayrı iş istasyonu:
  - 3.1 Ø22 mm zimba ve matris ve standart delik delme aparatları
  - 3.2 Dolu yuvarlak ve dolu kare malzeme kesme bıçak takımı
  - 3.3 Köşebent kesme bıçak takımı
  - 3.4 Lama ve sac kesme bıçak takımı
  - 3.5 U çentik açma bıçak takımı
- 4 Her çalışma istasyonunda led aydınlatma



## TECHNICAL SPECIFICATIONS AND STANDARD ACCESSORIES

- 1 More productivity with adjustable piston stroke distance
- 2 Central lubrication system
- 3 Five individual workstation on the machine:
  - 3.1 Ø22 mm punch and die and standard punching tools
  - 3.2 Steel solid round and square bar cutting blade set
  - 3.3 Angle cutting blade set
  - 3.4 Sheet metal cutting shear
  - 3.5 U-Notching blade set
- 4 Led lights on all work stations



## ТЕХНИЧЕСКИЕ ХАРАКТЕРИСТИКИ И СТАНДАРТНАЯ КОМПЛЕКТАЦИЯ

- 1 Большая производительность с возможностью регулировки хода поршня
- 2 Центральная система смазки
- 3 5 рабочих станций:
  - 3.1 Ø22 мм пуансона и матрица стандартный пробивной инструмент
  - 3.2 Комплект ножей для резки круглого и квадратного прутка
  - 3.3 Комплект ножей для резки уголка
  - 3.4 Комплект ножей для резки листа
  - 3.5 Комплект ножей для U-образной высечки
- 4 Светодиодная подсветка на всех рабочих местах

Hydraulic Steelworker - With Single Piston



# HKM 45-60

Hidrolik Kombine Makas - Tek Pistonlu Model

Гидравлические пресс-ножницы - с одним поршнем

Video | видео



### HKM 60

Tek pistonlu, 5 iş istasyonlu model

Single piston, 5 work stations.

1 поршень, 5 рабочих станций

Çalışma / Ayar butonu  
Working / Adjustment button  
кнопка хода

Zımbalama / Kesme butonu  
Punch / Cutting button  
кнопка резки





## TEKNİK ÖZELLİKLER VE STANDART DONANIM

- 1 Ayarlanabilir piston kurs mesafesi ile daha seri iş imkanı
- 2 Noktasal yağlama sistemi
- 3 Elektrik siviçli arka dayama
- 4 Her çalışma istasyonunda led aydınlatma
- 5 Aynı gövde üzerinde 5 ayrı iş istasyonu:
- 5.1 Ø22 mm zımba ve matris ve standart delik delme aparatları
- 5.2 Dolu yuvarlak ve dolu kare malzeme kesme bıçak takımı.
- 5.3 Köşebent kesme bıçak takımı
- 5.4 Lama ve sac kesme bıçak takımı
- 5.5 U-çentik açma bıçak takımı

Video | видео



NEW  
YENİ  
НОВАЯ

Hydraulic Steelworker - With Vertical Single Piston

HKM  
65 V

Hidrolik Kombine Makas - Tek Pistonlu Dikey Model

Гидравлические пресс-ножницы с вертикальным расположением поршня



## TECHNICAL SPECIFICATIONS AND STANDARD ACCESSORIES

- 1 More productivity with adjustable piston stroke distance
- 2 Spot lubrication system
- 3 Electrical back gauge
- 4 Led lights on all work stations
- 5 5 individual workstation on the machine:
- 5.1 Ø22 mm punch and die and standard punching tools
- 5.2 Steel solid round and square bar cutting blade set
- 5.3 Angle cutting blade set
- 5.4 Sheet metal cutting shear
- 5.5 U-Notching blade set



## ТЕХНИЧЕСКИЕ ХАРАКТЕРИСТИКИ И СТАНДАРТНАЯ КОМПЛЕКТАЦИЯ

- 1 Большая производительность с возможностью регулировки хода поршня
- 2 Точечная система смазки
- 3 Электрический задний упор
- 4 Светодиодная подсветка на всех рабочих местах
- 5 5 индивидуальных станций на машине:
- 5.1 Ø22 мм пуансона и матрица стандартный пробивной инструмент
- 5.2 Комплект ножей для резки квадратного и круглого прутка
- 5.3 Комплект ножей для резки уголка
- 5.4 Гильотинные ножницы
- 5.5 Комплект ножей для U-образной высечки



5 İstasyonlu dikey malzeme kesme - Tek piston

5 Stations vertical material cutting - Single piston

5 станций вертикальной резки и пробивки материала - один поршень

Çalışma  
Working  
работа

Ayar  
Adjustment  
ножницы

Çalışma  
Working  
работа

Otomatik kesim  
Autocut  
авторезка

Çentik açma / Notch / высечка

Lama kesme / Shear / ножницы





## TEKNİK ÖZELLİKLER VE STANDART DONANIM

- ① 2 ayrı hidrolik piston ve aynı anda iki kişinin çalışabileceği 2 ayrı ayak kumandası
- ② Ayarlanabilir piston kurs mesafesi ile daha seri iş imkanı
- ③ Merkezi yağlama sistemi
- ④ Elektrik siviçli arka dayama
- ⑤ Her çalışma istasyonunda led aydınlatma
- ⑥ Aynı gövde üzerinde 5 ayrı iş istasyonu:
  - ⑥.1 Ø22 mm zimba ve matris ve standart delik delme aparatları
  - ⑥.2 Dolu yuvarlak ve dolu kare malzeme kesme bıçak takımı
  - ⑥.3 Köşebent kesme bıçak takımı
  - ⑥.4 Lama ve sac kesme bıçak takımı
  - ⑥.5 U-çentik açma bıçak takımı

Hydraulic Steelworker - Double Piston



# HKM

## 55-65-85

Video | видео



Hidrolik Kombine Makas - Çift Pistonlu Model

Гидравлические пресс-ножницы - с двумя рабочими поршнями



## TECHNICAL SPECIFICATIONS AND STANDARD ACCESSORIES

- ① 2 separate hydraulic piston and foot pedal to allow 2 operator to work at the same time
- ② More productivity with adjustable piston stroke distance
- ③ Central Lubrication system
- ④ Electrical back gauge
- ⑤ Led lights on all work stations
- ⑥ Five individual workstation on the machine:
  - ⑥.1 Ø22 mm punch and die and standard punching tools
  - ⑥.2 Steel solid round and square bar cutting blade set
  - ⑥.3 Angle cutting blade set
  - ⑥.4 Sheet metal cutting shear
  - ⑥.5 U-Notching blade set

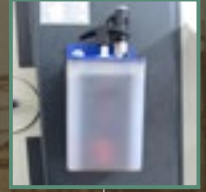

## ТЕХНИЧЕСКИЕ ХАРАКТЕРИСТИКИ И СТАНДАРТНАЯ КОМПЛЕКТАЦИЯ

- ① 2 рабочий гидравлических поршня и 2 педальных модуля управления дающие возможность работы 2-х операторов одновременно
- ② Большая производительность с возможностью регулировки хода поршня
- ③ Центральная система смазки
- ④ Электрический задний упор
- ⑤ Светодиодная подсветка на всех рабочих местах
- ⑥ 5 рабочих станций:
  - ⑥.1 Комплект пуансон - матрица для пробивки отверстия 22 мм
  - ⑥.2 Комплект ножей для резки круглого и квадратного прутка
  - ⑥.3 Комплект ножей для резки уголка
  - ⑥.4 Комплект ножей для резки листа
  - ⑥.5 Комплект ножей для U-образной высечки

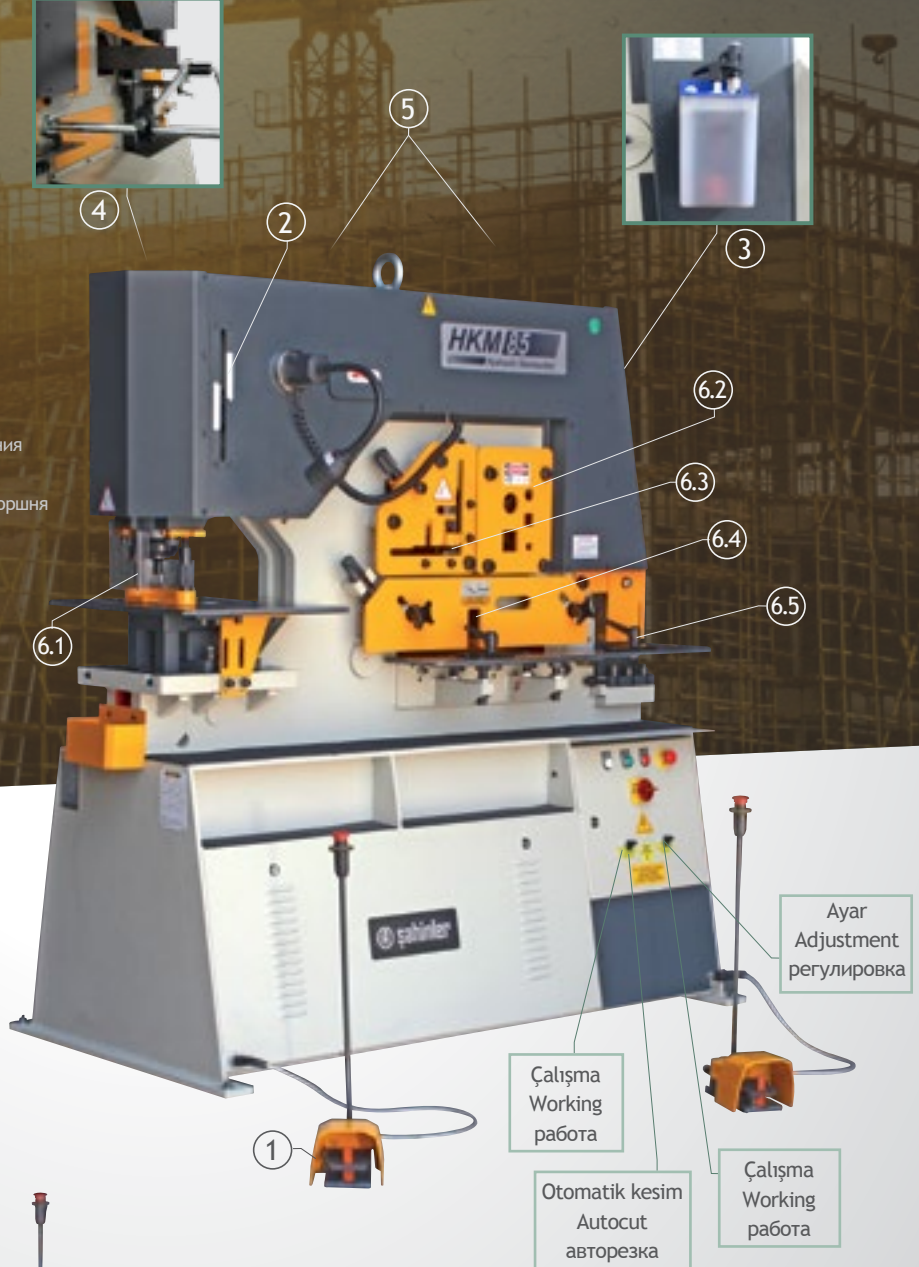

Ayar  
Adjustment  
регулировка

Çalışma  
Working  
работа

Otomatik kesim  
Autocut  
авторезка

Çalışma  
Working  
работа

HKM 55-65

Video | видео



HKM 55-65-85

Çift pistonlu, 5 iş istasyonlu model

Double pistons , 5 work stations.

2 поршень, 5 рабочих станций

\*Teknik bilgilerde önceden haber vermeden değişiklik yapılabilir.  
\*All technical specifications are subject to change without notice.  
\*Все технические характеристики могут быть изменены без уведомления.





## TEKNİK ÖZELLİKLER VE STANDART DONANIM

- 1 2 ayrı hidrolik piston ve aynı anda iki kişinin çalışabileceği 2 ayrı ayak kumandası
- 2 Ayarlanabilir piston kurs mesafesi ile daha seri iş imkanı
- 3 Merkezi yağlama sistemi
- 4 Elektrik siviçli arka dayama
- 5 Her çalışma istasyonunda led aydınlatma
- 6 Aynı gövde üzerinde 5 ayrı iş istasyonu:
  - 6.1 Ø26 mm zimba ve matris ve standart delik delme aparatları
  - 6.2 Dolu yuvarlak ve dolu kare malzeme kesme bıçak takımı
  - 6.3 Köşebent kesme bıçak takımı
  - 6.4 Lama ve sac kesme bıçak takımı
  - 6.5 U-çentik açma bıçak takımı

Video | видео



Hydraulic Steelworker - Double Piston

# HKM 115

Hidrolik Kombine Makas - Çift Pistonlu Model

Гидравлические пресс-ножницы - с двумя рабочими поршнями



## TECHNICAL SPECIFICATIONS AND STANDARD ACCESSORIES

- 1 2 separate hydraulic piston and foot pedal to allow 2 operator to work at the same time
- 2 More productivity with adjustable piston stroke distance
- 3 Central Lubrication system
- 4 Electrical back gauge
- 5 Led lights on all work stations
- 6 Five individual workstation on the machine:
  - 6.1 Ø26 mm punch and die and standard punching tools
  - 6.2 Steel solid round and square bar cutting blade set
  - 6.3 Angle cutting blade set
  - 6.4 Sheet metal cutting shear
  - 6.5 U-Notching blade set



## ТЕХНИЧЕСКИЕ ХАРАКТЕРИСТИКИ И СТАНДАРТНАЯ КОМПЛЕКТАЦИЯ

- 1 2 рабочих гидравлических поршня и 2 педальных модуля управления дающие возможность работы 2-х операторов одновременно
- 2 Большая производительность с возможностью регулировки хода поршня
- 3 Центральная система смазки
- 4 Электрический задний упор
- 5 Светодиодная подсветка на всех рабочих местах
- 6 5 рабочих станций:
  - 6.1 Комплект пуансон - матрица для пробивки отверстия 26 мм
  - 6.2 Комплект ножей для резки круглого и квадратного прутка
  - 6.3 Комплект ножей для резки уголка
  - 6.4 Комплект ножей для резки листа
  - 6.5 Комплект ножей для U-образной высечки

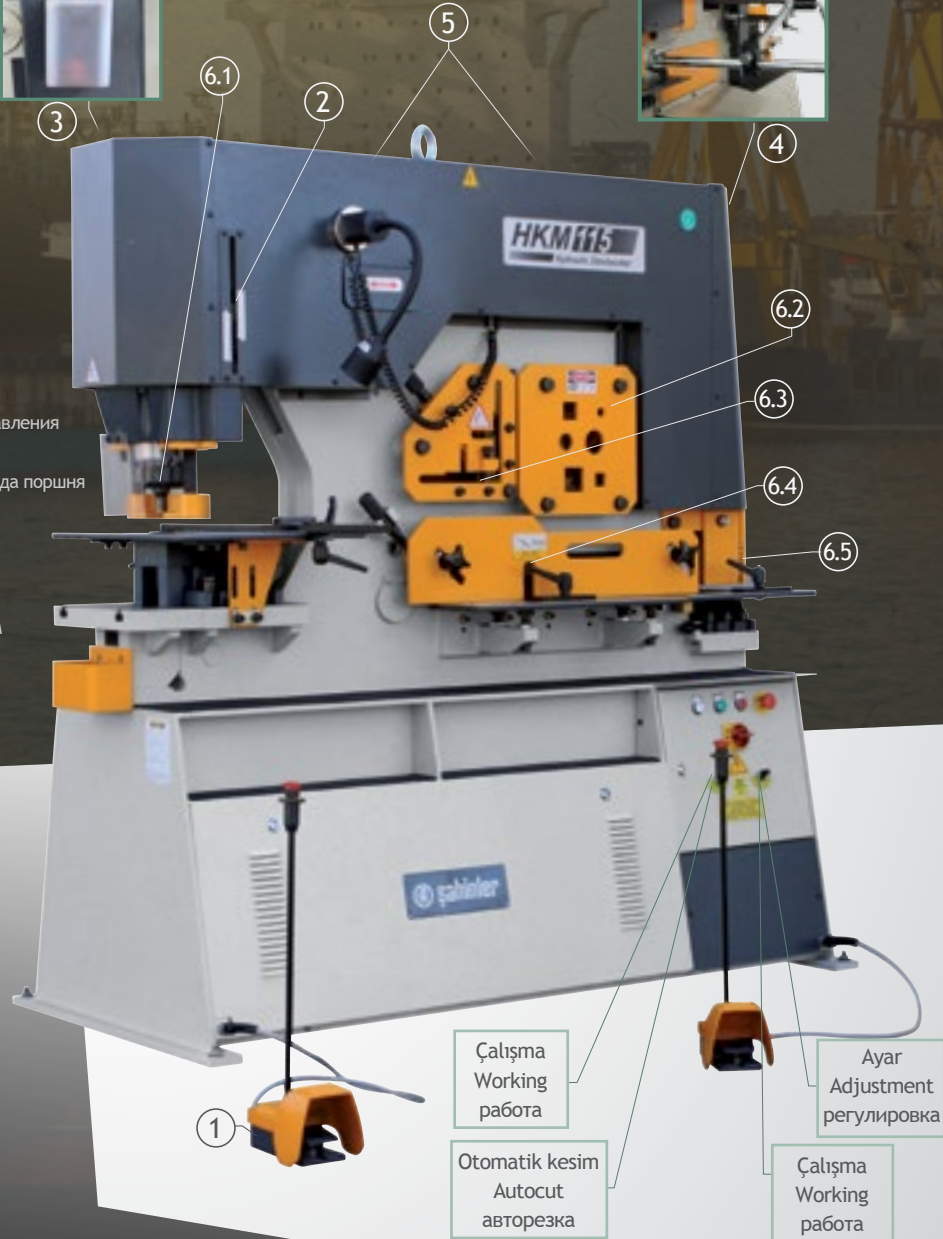
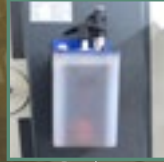

Çalışma  
Working  
работа

Ayar  
Adjustment  
регулировка

Otomatik kesim  
Autocut  
авторезка

Çalışma  
Working  
работа

### HKM SERİSİ

Her türlü köşebent, NPI ve NPU kesimi için idealdir. Çok fonksiyonlu olduğu için delme, kesme, köşe kesme ve çentik açma işleri aynı makinada yapılabilir. Çift pistonlu modellerde aynı anda iki kişi çalışabilir. (Delme + diğer istasyon)

### HKM SERIES

İdeal for cutting all range of angle, I beam and U-section. Multi station work enables punching, cutting, notching on the same machine. Double piston models allow two operators working at the same time (Punching + another station)

### HKM СЕРИЯ

Идеально подходит для резки всех видов уголка, тавра, двутавра, швеллера. Работа с несколькими станциями позволяет производить штамповку, резку, высечку на одной и той же машине. 2-х поршневые модели позволяют операторам работать одновременно на (станции пробивки + 1-ой другой станции)





## TEKNİK ÖZELLİKLER VE STANDART DONANIM

- 1 2 ayrı hidrolik piston ve aynı anda iki kişinin çalışabileceği 2 ayrı ayak kumandası
- 2 Ayarlanabilir piston kurs mesafesi ile daha seri iş imkanı
- 3 Merkezi yağlama sistemi
- 4 Elektrik siviçli arka dayama
- 5 Her çalışma istasyonunda led aydınlatma
- 6 Aynı gövde üzerinde 5 ayrı iş istasyonu:
  - 6.1 Ø26 mm zimba ve matris ve standart delik delme aparatları
  - 6.2 Dolu yuvarlak ve dolu kare malzeme kesme bıçak takımı
  - 6.3 Köşebent kesme bıçak takımı
  - 6.4 Lama ve sac kesme bıçak takımı
  - 6.5 U-çentik açma bıçak takımı
- 7 Yağ soğutma sistemi



## TECHNICAL SPECIFICATIONS AND STANDARD ACCESSORIES

- 1 2 separate hydraulic piston and foot pedal to allow 2 operator to work at the same time
- 2 More productivity with adjustable piston stroke distance
- 3 Central Lubrication system
- 4 Electrical back gauge
- 5 Led lights on all work stations
- 6 Five individual workstation on the machine:
  - 6.1 Ø26 mm punch and die and standard punching tools
  - 6.2 Steel solid round and square bar cutting blade set
  - 6.3 Angle cutting blade set
  - 6.4 Sheet metal cutting shear
  - 6.5 U-Notching blade set
- 7 Oil cooling system



## ТЕХНИЧЕСКИЕ ХАРАКТЕРИСТИКИ И СТАНДАРТНАЯ КОМПЛЕКТАЦИЯ

- 1 2 рабочих гидравлических поршня и 2 педальных модуля управления дающие возможность работы 2-х операторов одновременно
- 2 Большая производительность с возможностью регулировки хода поршня
- 3 Центральная система смазки
- 4 Электрический задний упор
- 5 ЭСветодиодная подсветка на всех рабочих местах
- 6 5 рабочих станций:
  - 6.1 Комплект пуансон -матрица для пробивки отверстия 26 мм
  - 6.2 Комплект ножей для резки круглого и квадратного прутка
  - 6.3 Комплект ножей для резки уголка
  - 6.4 Комплект ножей для резки листа
  - 6.5 Комплект ножей для U-образной высечки
- 7 система охлаждения масла

Hydraulic Steelworker - Double Piston



# HKM 175

Hidrolik Kombine Makas - Çift Pistonlu Model

Гидравлические пресс-ножницы - с двумя рабочими поршнями

Video | видео

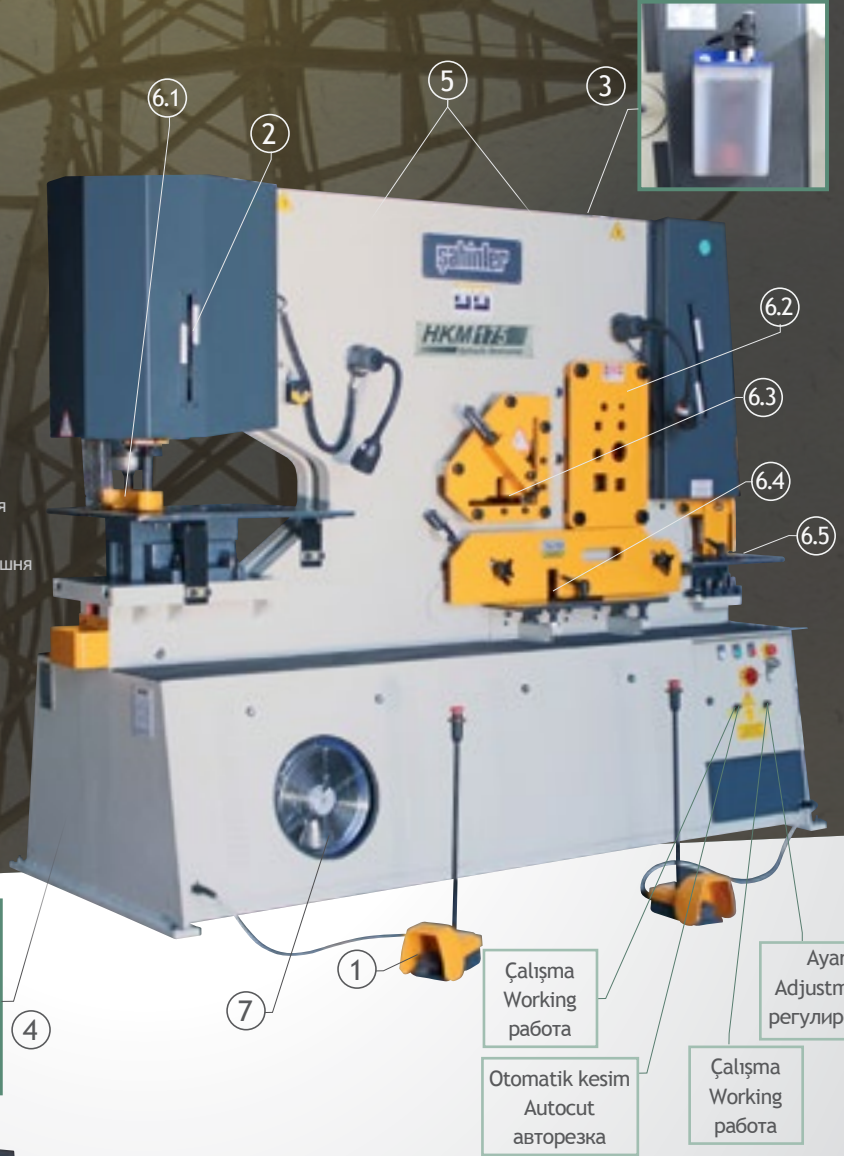

Çift pistonlu modellerde aynı anda iki kişi çalışma olanağı (HKM 55-65-85-115-175)

Two operators can work simultaneously on double pistons models (HKM 55-65-85-115-175)

Два оператора могут работать одновременно на машинах с двумя рабочими поршнями (HKM 55-65-85-115-175)





Standard ekipmanlar Standard Equipments  
Стандартное оборудование

	<b>DELİK ZIMBASI / PUNCHING / ПРОБИВКА ОТВЕРСТИЙ</b>	<b>HKM 40</b>	<b>HKM 45</b>
	Maksimum kalınlıkta çap Ø Diameter x max. thickness Диаметр x макс. Толщину	Ø 20x15 mm	Ø 22x15 mm
	Çap x kalınlık (xt) Diameter x thickness ДиаметрxТолщину	Ø 30x10 mm	Ø 38x8 mm *
	Maksimum çapta kalınlık Maximum Diameter Максимальный Диаметр	Ø 38x8 mm *	Ø 100x3 mm **
	İş kursu Stroke Ход	50 mm	54 mm
	Kurs adedi (20 mm) Stroke count in (20 mm) Кол-Во ходов В (20мм)	x 20	x 25
Oluk derinliği Throat depth Глубина Зева	175 mm	220 mm	
Çalışma yüksekliği Working height Рабочая высота	970 mm	955 mm	
	<b>DOLU MALZEME MAKASI STEEL BAR SHEAR</b> <b>Резка круглого/квадратного прутка</b>	<b>HKM 40</b>	<b>HKM 45</b>
	Yuvarlak/dörtköşe Round/Square Круг/Квадрат	Ø 30-∅25 mm	Ø 35-∅30 mm
	<b>KÖŞEBENT KESME MAKASI ANGLE SHEAR</b> <b>НОЖНИЦЫ ДЛЯ РЕЗКИ УГОЛКА</b>	<b>HKM 40</b>	<b>HKM 45</b>
	Dik köşebent (90°) Angle section (90°) Угловой Профиль (90°)	80x80x8 mm	100x100x10 mm
	Açılı köşebent (45°) Angle section (45°) Угловой Профиль (45°)	50x6 mm	70x6 mm
	Çalışma yüksekliği Working height Рабочая высота	1110 mm	1140 mm
	<b>SAC MAKAS (LAMA KESME) SHEET METAL SHEAR</b> <b>Гильотинные ножницы</b>	<b>HKM 40</b>	<b>HKM 45</b>
	Düz sac Sheet metal Листовой Металл	200x13 mm	200x15 mm
	Düz sac Sheet metal Листовой Металл	300x6 mm	300x12 mm
	Bıçak uzunluğu Blade Length Длина Ножа	356 mm	316 mm
	Köşebent açılı kesim tek kenar Angle shear one side Резка уголка по одной стороне	80x10 mm	80x10 mm
	Çalışma yüksekliği Working height Рабочая Высота	980 mm	955 mm
	<b>ÇENTİK AÇMA NOTCHING</b> <b>ВЫСЕЧЕННЫЕ НОЖНИЦЫ</b>		<b>HKM 45</b>
	Malzeme kalınlığı Thickness Толщина		8 mm
	Genişlik Width Ширина		42 mm
	Derinlik Depth Глубина		100 mm
	Çalışma yüksekliği Working height Рабочая Высота		955 mm
	<b>ÖZEL KALIPLAR / OPTIONAL TOOLS /</b> <b>ДОПОЛНИТЕЛЬНЫЙ ИНСТРУМЕНТ</b>	<b>HKM 40</b>	<b>HKM 45</b>
	U-I profil bıçakları (UPN - IPN kesmek için) U-I Section blades (for UPN - IPN cutting) U-I Образные Ножи	76x38 mm	80x45 mm
	T profil bıçakları T Section Blades T Образные Ножи	35x5 mm	40x5 mm
	Özel çentik takımı Special V-Notching tooling Специальный V-образный инструмент		100x100x8 mm
	V kıvrıma V - bending Press Brake V - Образный Гибочный Пресс	Lama kıvrıma maksimum Bar bend Max. Гибка Прутка Макс.	100x12 mm
		Sac kıvrıma maksimum Sheet bend. max. Гибка Листа Макс.	
	<b>TEKNİK ÖZELLİKLER TECHNICAL DATA</b> <b>ТЕХНИЧЕСКИЕ ХАРАКТЕРИСТИКИ</b>	<b>HKM 40</b>	<b>HKM 45</b>
	Motor gücü Motor Power Мощность Двигателя	3 kW	4 kW
	Ağırlık Weight Вес	580 kg	1400 kg
	Makina ölçüleri (UxGxY) Machine Dimensions (LxWxH) Габариты (ДxШxВ)	1100x850x1520mm	1500x950x1680mm
	Basınç Power (Pressure) Усилие	40 ton	45 ton

- 450 N / mm<sup>2</sup> malzeme mukavemetine göre verilmiştir.
- Based on material strength 450 N/mm<sup>2</sup>
- ДАННЫЕ ДЛЯ МАТЕРИАЛА С ПРЕДЕЛОМ ПРОЧНОСТИ 450 N/mm<sup>2</sup>

- Teknik bilgilerde önceden haber vermeden değişiklik yapılabilir.
- All technical specifications are subject to change without notice.
- Все технические характеристики могут быть изменены без уведомления.



HKM 60	HKM 65 V	HKM 55	HKM 65	HKM 85	HKM 115	HKM 175
Ø 28x15 mm	Ø 22x20 mm	Ø 20x20 mm	Ø 26x20 mm	Ø 33x20 mm*	Ø 34x26 mm	Ø 40x32 mm
Ø 38x11 mm *	-	Ø 40x10 mm **	Ø 55x10 mm **	Ø 55x12 mm **	Ø 55x16 mm *	Ø 57x22 mm
Ø 110x3 mm **	Ø 38x11 mm *	Ø 100x3 mm **	Ø 110x3 mm **	Ø 110x4 mm **	Ø 110x5 mm **	Ø 125x5 mm **
55 mm	40 mm	60 mm	55 mm	80 mm	80 mm	80 mm
x 25	(15mm) x 22	x 25	x 25	x 25	x 25	x 22
220 mm	240 mm	255 mm	305 mm	355 mm	355 mm	625 mm
955 mm	1050 mm	1030 mm	1030 mm	1080 mm	1110 mm	1130 mm
HKM 60	HKM 65 V	HKM 55	HKM 65	HKM 85	HKM 115	HKM 175
Ø 40-∅35 mm	Ø 40-∅38 mm	Ø 40-∅40 mm	Ø 45-∅45 mm	Ø 50-∅50 mm	Ø 55-∅50 mm	Ø 65-∅55 mm
HKM 60	HKM 65 V	HKM 55	HKM 65	HKM 85	HKM 115	HKM 175
120x120x12 mm	100x100x10 mm	120x120x12 mm	120x120x12 mm	150x150x15 mm	150x150x16 mm	200x200x20 mm
80x8 mm	-	70x10 mm	70x10 mm	80x8 mm	80x10 mm	80x10 mm
1155 mm	1070 mm	1130 mm	1140 mm	1200 mm	1215 mm	1130 mm
HKM 60	HKM 65 V	HKM 55	HKM 65	HKM 85	HKM 115	HKM 175
200x20 mm	350x15 mm	200x20 mm	300x20 mm	380x20 mm	380x25 mm	380x30 mm
300x15 mm	250x19 mm	300x15 mm	375x15 mm	480x15 mm	600x15 mm	600x20 mm
317 mm	352 mm	317 mm	380 mm	482 mm	610 mm	610 mm
80x10 mm	70x7 mm	80x15 mm	100x15 mm	120x15 mm	120x15 mm	120x15 mm
955 mm	810 mm	900 mm	900 mm	940 mm	935 mm	810 mm
HKM 60	HKM 65 V	HKM 55	HKM 65	HKM 85	HKM 115	HKM 175
10 mm	8 mm	10 mm	10 mm	13 mm	13 mm	16 mm
42 mm	50.8 mm	45 mm	45 mm	52 mm	60 mm	60 mm
100 mm	90 mm	90 mm	90 mm	100 mm	100 mm	100 mm
955 mm	1060 mm	900 mm	900 mm	940 mm	935 mm	910 mm
HKM 60	HKM 65 V	HKM 55	HKM 65	HKM 85	HKM 115	HKM 175
80x45 mm	100x50 mm	120x58 mm	120x58 mm	160x74 mm	200x90 mm	300x125 mm
80x9 mm	-	80x9 mm	90x11 mm	100x11 mm	120x13 mm	150x15 mm
100x100x10 mm	90x90x8 mm	100x100x10 mm	100x100x10 mm	100x100x13 mm	100x100x13 mm	100x100x16 mm
100x12 mm	160x8 mm	250x12 mm	250x15 mm	250x20 mm	250x22 mm	250x25 mm
	250x6 mm	500x3 mm	500x3 mm	500x4 mm	700x3 mm	700x4 mm
HKM 60	HKM 65 V	HKM 55	HKM 65	HKM 85	HKM 115	HKM 175
4kW	5.5 kW	5.5 kW	5.5 kW	7.5 kW	11 kW	11kW
1440 kg	1215 kg	1550 kg	1585 kg	2320 kg	2940 kg	6000 kg
1520x950x1780 mm	1180x950x1920 mm	1700x950x1880 mm	1720x950x1880 mm	1920x950x2040 mm	2040x950x2180 mm	2730x1150x2280 mm
60 ton	65 ton	55 ton	65 ton	85 ton	115 ton	175 ton

\* Zımba tutucusu gerekir  
\* Punch holder required  
\* Требуется держатель пуансона

\*\* Geniş delik delme aparatları gerekir  
\*\* Large Hole Punching Tools required  
\*\* Требуется инструмент для пробивки отверстий большого диаметра





## TEKNİK ÖZELLİKLER VE STANDART DONANIM

- 1 Zimba ve matris  $\varnothing 22^*$  -  $\varnothing 26^{**}$   
(\*HPM 65 / 85 - \*\*HPM 115 / 175)
- 2 Zimba tutucusu
- 3 Çalışma istasyonunda led aydınlatma
- 4 Ay anahtarı



## ÖZEL DONANIM

- 5 DELİK ZIMBASI
  - Makinanın zimba kısmında  $\varnothing 57$  mm çapa kadar (10-22mm kalınlıkta) çok temiz delik delme ve zımbalama işlemleri yapılır. Zimbasi ve matrisi kolay değiştirilebilir. Özel zımbalar çok kısa sürede firmamızdan temin edilebilir.

Video | видео



Hydraulic Punching Machines



# HPM 30-65-85 115-175

Hidrolik Zımbalama ve Delme Makinaları

Гидравлическая пробивная машина



## TECHNICAL SPECIFICATIONS AND STANDARD ACCESSORIES

- 1 Punch and die  $\varnothing 22^*$  -  $\varnothing 26^{**}$   
(\*HPM 65 / 85 - \*\*HPM 115 / 175)
- 2 Punch holder
- 3 Led light on work station
- 4 C-Spanner



## OPTIONAL EQUIPMENTS

- 5 PUNCHING
  - With the punching tool, holes and punches up to  $\varnothing 57$  mm (in 10 - 22 mm thickness) can be punch easily and efficiently. The punches and dies are interchangeable and easy to change. Special tools and punches are available upon request.



## ТЕХНИЧЕСКИЕ ХАРАКТЕРИСТИКИ И СТАНДАРТНАЯ КОМПЛЕКТАЦИЯ

- 1 Пуансон и матрица  $\varnothing 22^*$  -  $\varnothing 26^{**}$   
(\*HPM 65 / 85 - \*\*HPM 115 / 175)
- 2 Держатель пуансона
- 3 Светодиодная подсветка на рабочем месте
- 4 С-образный ключ



## ДОПОЛНИТЕЛЬНОЕ ОБОРУДОВАНИЕ

- 5 ПРОБИВКА ОТВЕРСТИЙ
  - С инструментом для пробивки, отверстия до  $\varnothing 57$  мм (толщина 10-22мм) могут быть сделаны легко и эффективно. Матрицу и пуансон можно легко заменить в держателе. Специальный инструмент может быть поставлен по запросу.



HPM 115

625 mm oluk derinliği.  
Throat depth 625 mm.  
Глубина зева 625 mm.

5



HPM 85 NC

NC Table System



Özel Kalıplar  
Optional Tools  
Дополнительное  
Оборудование

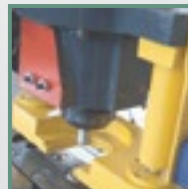

HPM 30

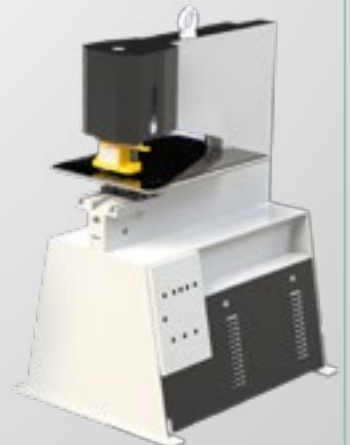



# Hydraulic Punching Machines

## HPM 65-85 115-175 DP

Video | видео



Hidrolik Zımbalama ve Delme Makinaları  
Гидравлическая пробивная машина

### HPM 115 DP

HPM 115 Çift Taraflı Hidrolik Zımbalama ve Delme Makinası

HPM 115 Double Head Punching Machine

HPM 115 гидравлическая пробивная машина с 2-мя рабочими станциями



Çift motor ve çift ayak kumandalı  
Double motor and double foot pedal control  
Два двигателя и две педали управления

### HPM 85 DP



Opsiyonel Hidrolik Sıyrıcı Sistemi  
Optional Hydraulic Stripper  
Дополнительно гидравлический съёмник



	HPM	65 DOUBLE PUNCH	85 DOUBLE PUNCH	115 DOUBLE PUNCH	175 DOUBLE PUNCH
Basınç Power (Pressure) Усилие	ton	2 x 65	2 x 85	2 x 115	2 x 175
Makina ölçüleri (UxGxY) Machine Dimensions (LxWxH) Габариты (ДxШxВ)	mm	2000x900x1800	2250x950x1920	2250x950x1980	2800x1100x2160
Ağırlık Weight Bec	kg	3220	3700	4650	6750

- Teknik bilgilerde önceden haber vermeden değişiklik yapılabilir.
- All technical specifications are subject to change without notice.
- Все технические характеристики могут быть изменены без уведомления.





## TEKNİK ÖZELLİKLER VE STANDART DONANIM

- ① Zimba ve matris Ø 22\* - Ø 26\*\*  
(\*HPM 65 / 85 - \*\*HPM 115 / 175)
- ② Zimba tutucusu
- ③ Çalışma istasyonunda led aydınlatma
- ④ Makineden ayrı CNC kumanda paneli
- ⑤ Ayrılabilir demonte tabla
- ⑥ Hidrolik sıkmalı çeneler
- ⑦ Ay anahtarı
- ⑧ Otomatik yağlama sistemi



Hydraulic Punching Machines

**HPM**  
**85-115-175**  
**CNC**

Hidrolik Zımbalama ve Delme Makinaları  
Гидравлическая пробивная машина



## TECHNICAL SPECIFICATIONS AND STANDARD ACCESSORIES

- ① Punch and die Ø 22\* - Ø 26\*\*  
(\*HPM 65 / 85 - \*\*HPM 115 / 175)
- ② Punch holder
- ③ Led light on work station
- ④ Mobile CNC control panel
- ⑤ Dividable Separate table
- ⑥ Material holder with hydraulic clamps
- ⑦ C-Spanner
- ⑧ Automatic lubrication system



## ТЕХНИЧЕСКИЕ ХАРАКТЕРИСТИКИ И СТАНДАРТАЯ КОМПЛЕКТАЦИЯ

- ① Пуансон и матрица Ø 22\* - Ø 26\*\*  
(\*HPM 65 / 85 - \*\*HPM 115 / 175)
- ② Держатель пуансона
- ③ Светодиодная подсветка на рабочем месте
- ④ Мобильная спс панель управления
- ⑤ Раздвижной стол
- ⑥ Держатель материала с гидравлическим захватом
- ⑦ С-образный ключ
- ⑧ автоматическая система смазки



Gelişmiş Programlama İmkani  
Advanced programming solution  
Усовершенствованное программное обеспечение



**SIEMENS**

**ÇELİK KONSTRÜKSİYON YAPILAR**  
Şahinler CNC punch modelleri çelik konstrüksiyon yapıların civatalı bağlantı projelerinde üretim için idol olmuş bir makinedir. Her türlü yüksek adetli, kalın delik delme için mükemmel sonuçlar verir. Yüksek adetli parçaların birbirine uyumu sorunsuzdur.

**PRODUCTION OF STEEL CONSTRUCTION**  
Our CNC punch models are ideal machines for production of steel construction works with bolt joints. It gives excellent results in thickness and punching in series. Holes made in punching in series are perfectly matched.

**НАШИ CNC ПРОБИВНЫЕ**  
Машины идеальны для производства металлоконструкций с болтовыми соединениями. Они дают прекрасные результаты и диаметра и толщины в серийном производстве. Отверстия сделанные серийно абсолютно идентичны.



## ÖZEL DONANIM

- Makinada 57 mm çapa kadar 12\*-22\*\*mm kalınlıkta çok temiz delik delme ve zımbalama işlemleri yapılabilir. Zımbası ve matrisi kolay değiştirilebilir. Özel zımbalar çok kısa sürede firmamızdan temin edilebilir.
- Tabla ebatları 3050 x 500mm
- X ve Y eksenindeki max.hareketleri X:1600 Y:600mm
- Max. taşıma ağırlığı 250 kg.
- Malzeme kalınlığı 2-25 mm arası
- Pozisyonlama hassasiyeti 0.1mm
- Tek eksende max. çene ilerleme hızı 24mt/dk
- İki eksende max. çene ilerleme hızı 30mt/dk
- Malzeme kalınlığına göre ayarlanabilir çeneler
- Min. yaklaşma mesafesi: 45 mm (ilave aparatla)
- Ücretsiz yazılım
- Manuel delik delebilme (MDI)
- Çizim yapıp kaydedebilme (CAM)
- Teknik değerleri girip program yazabilme

## OPTIONAL EQUIPMENTS

- With the punching tool, holes and punches up to  $\varnothing$  57 mm (in 12\* - 22\*\* mm thickness) can be made easily and efficiently. The punches and dies are interchangeable and easy to change. Special tools and punches are available upon request.
- Table sizes 3050 x 500 mm
- On X and Y axis max. movement X:1600,Y:600 mm
- Max. carriage weight 250 kg.
- Material thickness 2 - 25 mm ( between )
- Positioning precision 0.1 mm
- On one axis max. movement speed of material holder 24 m/min
- On two axis max. movement speed of material holder 30 m/min
- Adjustable table clamps according to material thickness
- Min. distance on sides: 45 mm (with optional tool)
- Free software
- Manual punching (MDI)
- You can enter and record the programme (CAM)
- Programming with entering technical figures

## ДОПОЛНИТЕЛЬНОЕ ОБОРУДОВАНИЕ

- С инструментом для пробивки, отверстия до  $\varnothing$  57мм (толщина 12\*-22\*\*мм) могут быть сделаны легко и эффективно. Матрицу и пуансон можно легко заменить в держателе. Специальный инструмент может быть поставлен по запросу.
- Размер стола 3050 x 500 мм
- Макс. Перемещение по осям x:1600,y:600 мм
- Макс.Грузоподъемность каретки 250 кг
- Толщины материала 2-25 мм
- Точность позиционирования 0.1 Мм
- Скорость перемещения держателя материала по одной оси 24м/мин
- Скорость перемещения держателя материала по второй оси 30м/мин
- Регулируемое крепление стола в соответствии с толщиной материала
- Мин. Расстояние по стороне 45мм (с доп. инструментом)
- Бесплатное программное обеспечение
- Ручной режим работы (MDI)
- Вы можете ввести и записать программу (CAM)
- Программирование с использованием технических величин



Opsiyonel 3 Kafalı Zimba Tasarımı  
Sadece 115 / 175 modelleri için  
Optional 3 Head Punching Design  
Only for 115 / 175 Models

Конструкция с 3-мя пробивными головками



### HPM SERİSİ

CNC veya manuel olarak her türlü yüksek adetli, kalın delik delme işleri için mükemmel sonuçlar verir.

### HPM SERIES

Provides perfect results for high quality and productive series of punching with CNC or Manual operation

### ПРОИЗВОДСТВО БАШЕН ДЛЯ

Серия машин для пробивки отверстий в листе большой толщины. CNC или вручную лучшая стоимость 1-го пробитого отверстия







## TEKNİK ÖZELLİKLER VE STANDART DONANIM

- 1 Zimba ve matris Ø 22\* - Ø 26\*\*  
(\*HPM 65/85 - \*\*HPM 115/175)
- 2 Zimba tutucusu
- 3 Çalışma istasyonunda led aydınlatma
- 4 Makineden ayrı NC kumanda paneli
- 5 Ayrılabilir demonte masa
- 6 Manuel ve ayarlanabilir sıkımlı çeneler
- 7 Ay anahtarı

Video | видео



Special Punching and Cutting Lines

HPM/HPM  
65-85-115-175  
NC



## TECHNICAL SPECIFICATIONS AND STANDARD ACCESSORIES

- 1 Punch and die Ø 22\* - Ø 26\*\*  
(\*HPM 65/85 - \*\*HPM 115/175)
- 2 Punch holder
- 3 Led light on work station
- 4 Mobile NC control panel
- 5 Dividable separate table
- 6 Material holder with manual and adjustment clamps
- 7 C-Spanner



## ТЕХНИЧЕСКИЕ ХАРАКТЕРИСТИКИ И СТАНДАРТНАЯ КОМПЛЕКТАЦИЯ

- 1 Пуансон и матрица Ø 22\* - Ø 26\*\*  
(\*HPM 65/85 - \*\*HPM 115/175)
- 2 Держатель пуансона
- 3 Светодиодная подсветка на рабочем месте
- 4 Мобильная NC панель управления
- 5 Раздвижной стол
- 6 Держатель материала с гидравлическим захватом
- 7 С-образный ключ

Özel Zımbalama ve Kesme Hatları  
Специальная линия пробивки



7

Özel sac delme hattı  
Special sheet punching line  
Специальная линия пробивки



Mekanik Malzeme Sürücü ve Tutucular  
Mechanical Holders and feeders  
Механические держатели и податчики



6

5



# OPTIONAL

HPM  
HKM  
NC

## ÖZEL DONANIM

- Makinada 57 mm çapa kadar 22 mm kalınlıkta çok temiz delik delme ve zımbalama işlemleri NC olarak kopyalama ile yapılabilir. Zımbası ve matrisi kolay değiştirilebilir. Özel zımbalar çok kısa sürede firmamızdan temin edilebilir.
- Masa ebatları:
  - 7800 x 800 mm (NC)
  - 5100 x 400 mm (Taşıyıcı)
- X eksenindeki max.hareketleri X:6200 mm
- Malzeme kalınlığı 2-20 mm arası
- Pozisyonlama hassasiyeti 0,1mm
- Ücretsiz yazılım
- Manuel delik delebilme ve kopyalama sistemi
- Teknik değerleri NC programa girebilme ve program yazabilme

## OPTIONAL EQUIPMENTS

- With the punching tool, holes and punches up to  $\varnothing 57$  mm (in 22 mm thickness) can be made easily and efficiently. The punches and dies are interchangeable and easy to change. Special tools and punches are available upon request.
- Table sizes:
  - 7800 x 800 mm (NC)
  - 5100 x 400 mm (loading long table)
- On X max. movement X:6200 mm
- Material thickness 2 - 20 mm ( between )
- Positioning precision 0,1 mm
- Free software
- Manual punching and copy system
- Programming with technical values by inserting in to NC programme

## ДОПОЛНИТЕЛЬНОЕ ОБОРУДОВАНИЕ

- С инструментом для пробивки, отверстия до  $\varnothing 57$ мм (толщина 22 мм) могут быть сделаны легко и эффективно. Матрицу и пуансон можно легко заменить в держателе. Специальный инструмент может быть поставлен по запросу.
- Размер стола
  - 7800 x 800 mm (NC)
  - 5100 x 400 mm (загрузочного стола)
- Макс. Перемещение по осям X6200 мм
- Толщины материала 2-20 мм
- Точность позиционирования 0,1 мм
- Бесплатное программное обеспечение
- Ручная пробивка и система копирования
- Программирование технических значений, перенося в программу ЧПУ



## HPM 85 NC

Köşebent, lama, NPI, NPU, otomatik delmek için özel hatlar.  
Special lines for automatic punching of angles, bars, NPI or NPU sections.  
Специальная линия пробивки уголка, швеллера, двутавра

